

ПОЛТАВСЬКИЙ НАЦІОНАЛЬНИЙ ТЕХНІЧНИЙ УНІВЕРСИТЕТ
ІМЕНІ ЮРІЯ КОНДРАТЮКА

ОСВІТНЬО-ПРОФЕСІЙНА ПРОГРАМА

«Економіка»

Першого рівня вищої освіти
за спеціальністю 051 «Економіка»
галузь знань: 05 «Соціальні та поведінкові науки»
кваліфікація: «Бакалавр економіки»

ЗАТВЕРДЖЕНО ВЧЕНОЮ РАДОЮ

Голова вченої ради

_____/_____/_____
(протокол №__ від «__»._____ 2017 р.)

Освітньо-професійна програма вводиться в дію
з _____ 2017 р.

Ректор В.О. Онищенко /_____/_____
(Наказ №__ від «__»._____ 2017 р.)

ПЕРЕДМОВА

Розроблено робочою групою спеціальності 051 «Економіка» у складі:

1. Григор'єва Олеся Володимирівна – гарант ОПП, керівник робочої групи, к.е.н., доцент кафедри економіки підприємства та управління персоналом;
2. Іваницька Світлана Богданівна - к.е.н., доцент кафедри економіки підприємства та управління персоналом, член проектної групи;
3. Кулакова Світлана Юріївна – к.е.н., доцент кафедри економіки підприємства та управління персоналом, член проектної групи.

Профіль програми бакалавра зі спеціальності «Економіка»	
1 – Загальна інформація	
Повна назва закладу вищої освіти та структурного підрозділу	Полтавський національний технічний університет імені Юрія Кондратюка, кафедра економіки підприємства та управління персоналом
Ступінь вищої освіти та назва кваліфікації мовою оригіналу	Ступінь вищої освіти: бакалавр; кваліфікація: бакалавр економіки
Офіційна назва освітньої програми	Економіка
Тип диплому та обсяг освітньої програми	Диплом бакалавра, одиничний, 240 кредитів ЄКТС, термін навчання 4 роки
Наявність акредитації	Акредитується вперше
Цикл/рівень	НРК України – 7 рівень, FQ-EHEA – перший цикл, EQF-LLL – 6 рівень
Передумови	Повна загальна середня освіта
Мова(и) викладання	Українська мова
Термін дії освітньої програми	5 років
Інтернет-адреса постійного розміщення опису освітньо-професійної програми	http://pntu.edu.ua/
2 – Мета освітньої програми	
	Надати освіту в області економіки, орієнтовану на формування теоретичних і практичних знань з організації, законів та принципів функціонування економіки та здійснити підготовку студентів на рівні, що забезпечить їм право продовжити навчання з метою отримання вищих кваліфікаційних рівнів і наукових ступенів
3 - Характеристика освітньої програми	
Предметна область (галузь знань, спеціальність)	Галузь знань: 05 «Соціальні та поведінкові науки» Спеціальність 051 «Економіка» Цикл загальної підготовки – 32%; цикл професійної підготовки – 58%.
Орієнтація освітньої програми	ОПП для бакалавра
Основний фокус освітньої програми та спеціалізації	Загальна вища освіта за спеціальністю «Економіка» галузі знань «Соціальні та поведінкові науки»
Особливості програми	Реалізація програми з підготовки бакалаврів зі спеціальності 051 Економіка робить можливим опанування певного кола освітніх компетентностей, а також набуття розуміння їх прагматизму з достатнім рівнем навичок їх застосування на практиці. Перевагами програми підготовки бакалаврами є поєднання компетентностей за напрямом економіка, що сприятиме успішному функціонуванню суб'єктів господарювання. Орієнтована на глибоку спеціальну підготовку фахівців з економіки сучасної компанії, ініціативних та здатних до швидкої адаптації в сучасному бізнес-середовищі. Формує креативних фахівців із новим перспективним способом мислення, здатних не лише застосовувати

	існуючі методи управління підприємством, але й удосконалити їх на базі сучасних досягнень.
4 – Придатність випускників освітньої програми до працевлаштування та подальшого навчання	
Придатність до працевлаштування	<p>Підготовлений бакалавр економіки може займати такі первинні посади згідно класифікатору професій ДК 003:2010:</p> <p>3411 Фахівець з корпоративного управління 3423/22601 Інспектор з кадрів 3423 Організатор з персоналу 3423 Фахівець з найму робочої сили 3434 Асистент економіста-демографа 3434 Асистент економіста-статистика 3442/22617 Інспектор з контролю за цінами 3443 Інспектор з виплати пенсій 3443 Інспектор з призначення пенсій 3343 Інспектор з соціальної допомоги 3344 Інспектор з ліцензування</p> <p><u>Основні місця роботи:</u> державні й наукові організації, промислові підприємства, будівельні підприємства, агрофірми, консалтингові та страхові компанії, виробничі та торгівельні підприємства, кадрові агентства, центри зайнятості, органи державного управління, місцевого самоврядування та соціального захисту населення. самоврядування.</p>
Подальше навчання	<p>Навчання впродовж життя для вдосконалення в професійній та інших сферах діяльності. Програма орієнтована також на продовження освіти й отримання вищих кваліфікаційних рівнів і наукових ступенів: другого (магістерського) рівня вищої освіти, якому відповідає восьмий кваліфікаційний рівень Національної рамки кваліфікацій, з присудженням ступеня вищої освіти – магістр.</p>
5 – Викладання та оцінювання	
Викладання та навчання	<p>Проблемно-орієнтоване навчання з набуттям компетентностей, достатніх для продукування нових ідей, розв'язання комплексних проблем у галузі професійної діяльності.</p> <p>Основні способи навчання – це пояснювально-ілюстративні та інтерактивні. Організаційні форми викладання: лекції, практичні заняття, семінари, лабораторні роботи в малих групах, самостійна робота на основі підручників, навчальних посібників, методичних розробок та конспектів, консультації із викладачами, дистанційна система навчання, проектні (виконання індивідуальних завдань).</p>
Оцінювання	<p>Оцінювання навчальних досягнень студентів здійснюється за національною шкалою («відмінно», «добре», «задовільно», «незадовільно») та за системою ECTS.</p> <p>Форми контролю: письмові та комбіновані (усно-письмові) екзамени, диференційовані заліки, лабораторні звіти, поточний та модульний контроль, курсові роботи, розрахунково-графічні роботи, підготовка наочних</p>

		презентацій, підготовка індивідуальних завдань, есе, звітів з практики, випускна кваліфікаційна робота.
6 – Програмні компетентності		
Інтегральна компетентність		Здатність розв'язувати складні спеціалізовані завдання та практичні проблеми у сфері економіки та у процесі навчання, що передбачає застосування теорій та методів економічної науки.
Загальні компетентності	ЗК1	Здатність до абстрактного мислення, аналізу та синтезу.
	ЗК2	Здатність застосовувати знання у практичних ситуаціях.
	ЗК3	Знання та розуміння предметної області професійної діяльності.
	ЗК4	Здатність до усної та письмової професійної комунікації англійською мовою.
	ЗК5	Навички використання інформаційних і комунікаційних технологій.
	ЗК6	Здатність до пошуку, оброблення та аналізу інформації з різних джерел.
	ЗК7	Здатність до адаптації та дії в новій ситуації.
	ЗК8	Здатність до креативного та критичного мислення.
	ЗК9	Здатність приймати обґрунтовані рішення.
	ЗК10	Навички міжособистісної взаємодії.
	ЗК11	Здатність виявляти ініціативу та підприємливість.
	ЗК12	Здатність свідомо та соціально-відповідально діяти на основі етичних міркувань.
Фахові компетентності спеціальності	ФК1	Здатність виявляти закономірності функціонування сучасної економіки на мікро- та макрорівні.
	ФК2	Здатність використовувати нормативні та правові акти, що регламентують професійну діяльність.
	ФК3	Розуміння основних особливостей провідних наукових шкіл та напрямів економічної науки.
	ФК4	Здатність описувати економічні та соціальні процеси і явища на основі теоретичних та прикладних моделей, аналізувати і змістовно інтерпретувати отримані результати.
	ФК5	Розуміння основних особливостей сучасної світової та національної економіки, інституційної структури, напрямів соціальної, економічної та зовнішньоекономічної політики держави.
	ФК6	Здатність застосовувати економіко-математичні методи та моделі для вирішення економічних задач.
	ФК7	Здатність застосовувати комп'ютерні технології обробки даних для вирішення економічних завдань, здійснення аналізу інформації та підготовки аналітичних звітів.
	ФК8	Здатність аналізувати та розв'язувати завдання у сфері регулювання економічних та соціально-трудових відносин.

	ФК9	Здатність прогнозувати на основі стандартних теоретичних та економетричних моделей соціально-економічні процеси.
	ФК10	Навички використання сучасних джерел економічної, соціальної, управлінської, облікової інформації для складання службових документів та аналітичних звітів.
	ФК11	Здатність використовувати аналітичний та методичний інструментарій для обґрунтування економічних рішень.
	ФК12	Здатність самостійно виявляти проблеми економічного характеру при аналізі конкретних ситуацій, пропонувати способи їх вирішення.
	ФК13	Здатність визначати сегментацію ринку праці, структуру попиту та пропозиції, зайнятості та безробіття.
	ФК14	Здатність проводити аналіз функціонування та розвитку суб'єктів господарювання, стану функціональних підсистем підприємств, організацій та установ.
	ФК15	Здатність поглиблено аналізувати проблеми і явища в одній або декількох професійних сферах у межах спеціальності.
7 – Програмні результати навчання		
Знання та розуміння	ПРН1	Знати та використовувати економічну термінологію, пояснювати базові концепції мікро- та макроекономіки.
	ПРН2	Визначати попит та пропозицію на ринку праці, аналізувати структуру зайнятості та безробіття.
	ПРН3	Вміти аналізувати процеси державного та ринкового регулювання соціально-економічних і трудових відносин.
	ПРН4	Ідентифікувати джерела та розуміти методологію визначення і методи отримання соціально-економічних даних, збирати та аналізувати необхідну інформацію, розраховувати економічні та соціальні показники.
	ПРН5	Оволодіти навичками усної та письмової професійної комунікації англійською мовою.
Застосування знань та розуміння	ПРН6	Використовувати аналітичний та методичний інструментарій для розуміння логіки прийняття господарчих рішень різними економічними агентами (індивідуумами, домогосподарствами, підприємствами та органами державної влади).
	ПРН7	Використовувати професійну аргументацію для донесення інформації, ідей, проблем та способів їх вирішення до фахівців і нефахівців у сфері економічної діяльності.
	ПРН8	Застосовувати відповідні економіко-математичні методи та моделі для вирішення економічних задач.
	ПРН9	Проводити аналіз функціонування та розвитку суб'єктів господарювання, визначати функціональні сфери, розраховувати відповідні показники які характеризують результативність їх діяльності.

	ПРН10	Застосовувати набуті теоретичні знання для розв'язання практичних завдань та змістовно інтерпретувати отримані результати.
	ПРН11	Вміти працювати як самостійно, так і в команді.
	ПРН12	Виконувати дослідження за встановленим замовленням.
	ПРН13	Демонструвати базові навички креативного та критичного мислення у дослідженнях та професійному спілкуванні.
	ПРН14	Розуміти та самостійно формувати зміст, структуру і висновки наукових та аналітичних текстів з економіки.
	ПРН15	Виконувати міждисциплінарний аналіз соціально-економічних явищ і проблем в однієї або декількох професійних сферах.
	ПРН16	Використовувати нормативні та правові акти, що регламентують професійну діяльність.
	ПРН17	Використовувати інформаційні та комунікаційні технології для вирішення соціально-економічних завдань, підготовки та представлення аналітичних звітів.
	ПРН18	Набути навички самостійної роботи, виявляти ініціативу та підприємливість, бути критичним і самокритичним.
Формування суджень	ПРН19	Демонструвати стійке розуміння принципів економічної науки, особливостей функціонування економічних систем.
	ПРН20	Пояснювати моделі соціально-економічних явищ з погляду фундаментальних принципів і знань на основі розуміння основних напрямів розвитку економічної науки.
	ПРН21	Усвідомлювати основні особливості сучасної світової та національної економіки, інституційної структури, напрямів соціальної, економічної та зовнішньоекономічної політики держави.
	ПРН22	Розуміти та планувати можливості особистого професійного розвитку.
	ПРН23	Демонструвати вміння абстрактно мислити, застосовувати аналіз та синтез для виявлення ключових характеристик економічних систем різного рівня, а також особливостей поведінки їх суб'єктів.
	ПРН24	Демонструвати гнучкість та адаптивність у нових ситуаціях, у роботі із новими об'єктами, та у невизначених умовах.
	ПРН25	Демонструвати здатність діяти соціально відповідально та свідомо на основі етичних мотивів, поваги до різноманіття думок, індивідуальних та міжкультурних відмінностей людей.
8 – Ресурсне забезпечення реалізації програми		
Кадрове забезпечення	Понад 70% професорсько-викладацького складу, задіяного до викладання професійно-орієнтованих дисциплін, мають наукові ступені за спеціальністю	
Матеріально-технічне забезпечення	ННІФЕМ повністю забезпечує освітній процес необхідними та доступними для здобувачів вищої освіти матеріальними та технічними ресурсами.	
Інформаційно-методичне забезпечення	Використання дистанційної платформи, бібліотечного фонду Полтавського національного технічного університету імені Юрія Кондратюка та авторських	

	розробок професорсько-викладацького складу.
9 – Академічна мобільність	
Національна кредитна мобільність	На основі двосторонніх договорів між Полтавським національним технічним університетом імені Юрія Кондратюка та економічними і технічними університетами України.
Міжнародна кредитна мобільність	У рамках програми ЄС Еразмус+ на основі двосторонніх між Полтавським національним технічним університетом імені Юрія Кондратюка та навчальними закладами країн-партнерів
Навчання іноземних здобувачів вищої освіти	На загальних підставах, українською мовою

2. ПЕРЕЛІК КОМПОНЕНТ ОСВІТНЬО-ПРОФЕСІЙНОЇ ПРОГРАМИ ТА ЇХ ЛОГІЧНА ПОСЛІДОВНІСТЬ

2.1. Перелік компонент освітньо-професійної програми

№ п/п	Компоненти освітньо-професійної програми	Кількість кредитів	Форма підсумкового контролю
Обов'язкові компоненти			
I. Цикл загальної підготовки		58	
OK1	Українська мова (за професійним спрямуванням)	3,0	екзамен
OK2	Історія України	3,0	екзамен
OK3	Історія української культури	3,0	екзамен
OK4	Іноземна мова	6,0	екзамен
OK5	Філософія	3,0	екзамен
OK6	Політекономія	5,0	екзамен
OK7	Мікроекономіка	4,0	екзамен
OK8	Макроекономіка	4,0	екзамен
OK9	Історія економіки та економічної думки	5,0	екзамен
OK10	Вища математика, теорія ймовірності і математична статистика	11,0	екзамен
OK11	Економетрика, оптимізаційні методи та моделі	5,0	екзамен
OK12	Інформатика	6,0	екзамен
II. Цикл професійної підготовки		122	
OK13	Регіональна економіка	4,0	екзамен
OK14	Національна економіка	4,0	екзамен
OK15	Соціальна економіка	3,0	екзамен
OK16	Інституціональна економіка	3,0	екзамен
OK17	Маркетинг	4,0	екзамен
OK18	Статистика	4,0	екзамен
OK19	Фінанси, гроші і кредит	5,0	екзамен
OK20	Економіка підприємства	10,0	екзамен
OK21	Підприємництво та бізнес планування	4,0	екзамен
OK22	Економіка праці і соціально-трудова відносини	7,0	екзамен
OK23	Інвестування	6,0	екзамен
OK24	Безпека людини	3,0	екзамен
OK25	Інформаційні системи в управлінні та економіці	4,0	екзамен
OK26	Капітал підприємства: формування та використання	5,0	екзамен
OK27	Організація праці	5,0	екзамен
OK28	Прогнозування соціально-економічних процесів	5,0	екзамен
OK29	Управління персоналом	5,0	екзамен
OK30	Аналіз підприємницької діяльності	4,0	екзамен
OK31	Фінанси підприємств	3,0	екзамен
OK32	Моделювання економіки	3,0	екзамен
OK33	Економічна кібернетика II	7,0	екзамен
OK34	Виробнича практика	6,0	залік
OK35	Переддипломна практика	3,0	залік

OK36	Виконання випускної роботи	15	
Загальний обсяг обов'язкових компонентів		180	
Вибіркові компоненти			
I. Цикл загальної підготовки		19	
ВБ1.1	Іноземна мова (за проф. спрямуванням)	3	залік
ВБ2.1.	Основи конституційного права	3	залік
ВБ2.2	Правознавство		залік
ВБ2.3	Діловодство		залік
ВБ3.1	Конфліктологія	3	залік
ВБ3.2	Реклама та рекламна діяльність		залік
ВБ3.3	Історія міжнародних відносин		залік
ВБ4.1	Економіка природокористування	3	залік
ВБ4.2	Технологія економічних структур: аналіз та моделювання		залік
ВБ5.1	Корпоративна соціальна відповідальність	4	залік
ВБ5.2	Міжнародна економіка		залік
ВБ6.1	Чинники успішного працевлаштування за фахом	3	залік
ВБ6.2	WEB-програмування		залік
	Фізичне виховання		
II. Цикл професійної підготовки		41	
ВБ7.1	Внутрішній економічний механізм функціонування підприємств	4	залік
ВБ7.2	Інноваційні технології обробки економічної інформації		залік
ВБ8.1	Трудове право	3	залік
ВБ8.2	Алгоритмізація та програмування процедур обробки інформації		залік
ВБ9.1	Управління трудовим потенціалом	3	залік
ВБ9.2	Моделі економічної динаміки		залік
ВБ10.1	Планування та організація виробничої діяльності	3	залік
ВБ10.2	Управління проектами інформатизації		залік
ВБ11.1	Ціни і ціноутворення	4	залік
ВБ11.2	Системи моніторингу в економіці		залік
ВБ12.1	Управління зайнятістю	4	залік
ВБ12.2	Операційні системи		залік
ВБ13.1	Управління оплатою праці	3	залік
ВБ13.2	Бухгалтерський облік		залік
ВБ14.1	Мотивування персоналу	3	залік
ВБ14.2	Автоматизовані системи управління		залік
ВБ15.1	Аудит персоналу	4	залік
ВБ15.2	Адаптивні моделі економіки		залік
ВБ16.1	Вступ у спеціальність	3	залік

ВБ16.2	Економічна кібернетика I		залік
ВБ17.1	Ринок праці	3	залік
ВБ17.2	Економіка торгівлі		залік
ВБ18.1	Обґрунтування господарських рішень і оцінювання ризиків	4	залік
ВБ18.2	Економіка та організація інноваційної діяльності		залік
Загальний обсяг вибірових компонентів		60	
ЗАГАЛЬНИЙ ОБСЯГ ОСВІТНЬО-ПРОФЕСІЙНОЇ ПРОГРАМИ		240	

2.2 Структурно-логічна схема освітньої програми підготовки першого рівня підготовки (бакалавр) за спеціальністю 051 «Економіка»

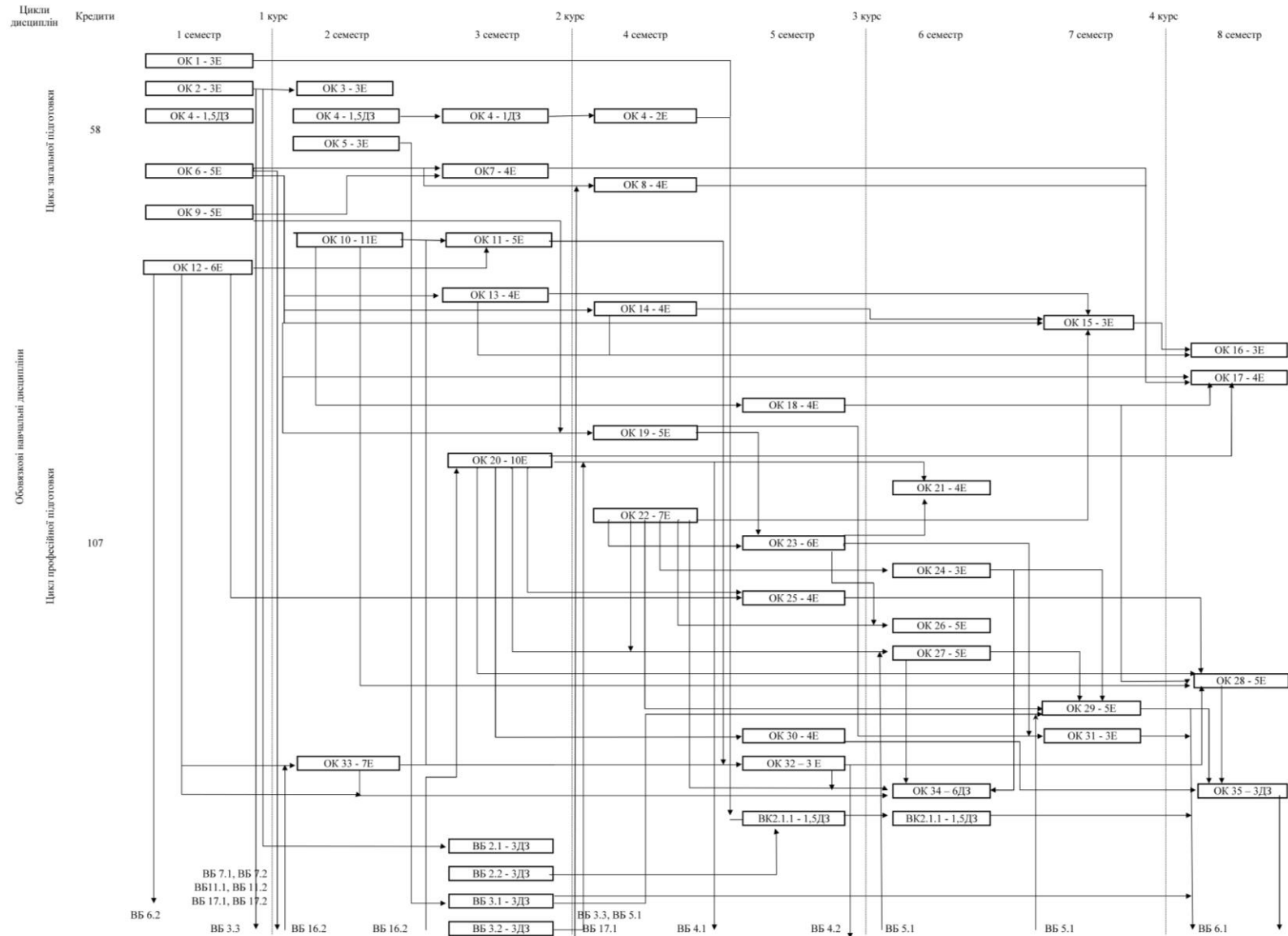

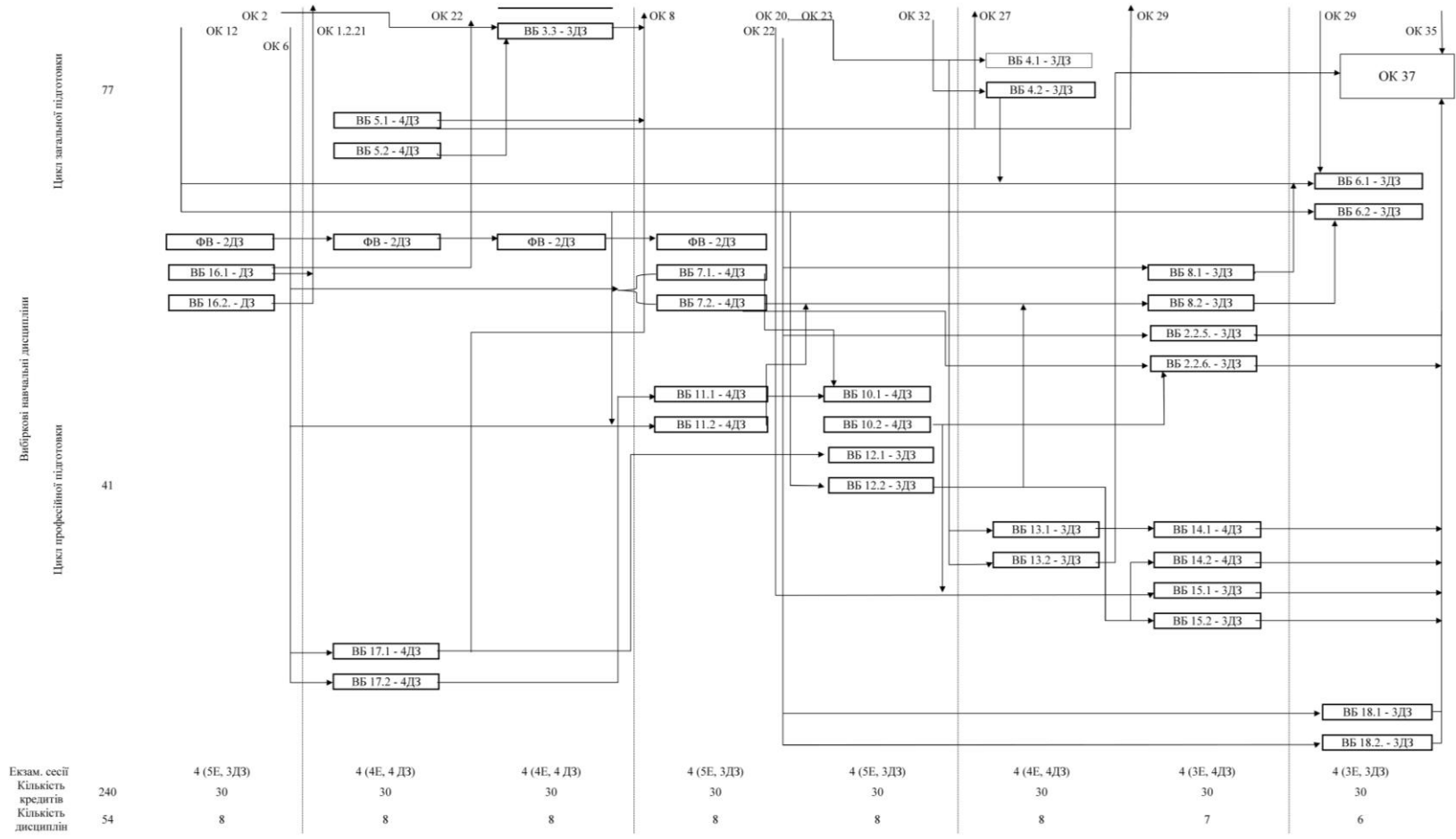

3 ФОРМА АТЕСТАЦІЇ ЗДОБУВАЧІВ ВИЩОЇ ОСВІТИ

Атестація випускників освітньо-професійної програми спеціальності 051 «Економіка» проводиться шляхом виконання та публічного захисту випускної роботи бакалавра та завершується видачею документів встановленого зразка про присудження йому ступеня бакалавра із присвоєнням кваліфікації бакалавр з економіки.

2. Матриця відповідності програмних компетентностей навчальним дисциплінам

	ОК1	ОК2	ОК3	ОК4	ОК5	ОК6	ОК7	ОК8	ОК9	ОК10	ОК11	ОК12	ОК13	ОК14	ОК15	ОК16	ОК17	ОК18	ОК19	ОК20	ОК21	ОК22	ОК23	ОК24	ОК25	ОК26	ОК27	ОК28	ОК29	ОК30	ОК31	ОК32	ОК33	ОК34	ОК35	ОК36		
ЗК1	.	-	-	-	+	-	-	-	-	-	-	-	.	-	-	-	-	-	-	-	-	-	-	-	-	-	-	-	-	-	-	-	-	-	-	-		
ЗК2	-	-	-	.	-	+	+	+	-	-	-	-	-	-	-	-	-	-	-	-	-	-	-	-	-	-	.	-	-	-	-	-	-	-	-	-		
ЗК3	-	-	-	-	-	-	-	-	-	-	-	-	-	-	-	-	-	-	-	-	-	-	-	-	-	-	-	-	-	-	-	-	-	+	+	+		
ЗК4	.	-	-	-	+	-	-	-	-	-	-	-	.	-	-	-	-	-	-	-	-	-	-	-	-	.	-	-	-	-	-	-	-	-	-	-	-	
ЗК5	.	-	-	-	-	-	-	-	-	-	-	+	.	-	-	-	-	-	-	-	-	-	-	-	-	.	-	-	-	-	-	-	-	-	-	-	-	
ЗК6	+	+	+	+	+	+	+	+	+	+	+	+	+	+	+	+	+	+	+	+	+	+	+	+	+	+	+	+	+	+	+	+	+	+	+	+	+	
ЗК7	.	-	-	-	-	-	-	-	-	-	-	-	.	-	-	-	-	-	-	-	+	-	-	-	-	.	-	-	-	-	-	-	-	-	-	-	-	
ЗК8	-	-	-	-	-	-	-	-	-	-	-	-	-	-	-	-	-	-	-	-	.	-	-	-	-	+	-	-	-	-	-	-	-	-	-	-	-	
ЗК9	-	-	-	-	-	-	-	-	-	-	-	-	.	-	-	-	-	-	-	-	-	-	-	-	-	-	-	-	+	-	-	-	-	-	-	-	-	
ЗК10	-	-	-	-	-	-	-	-	-	-	-	-	-	-	-	-	-	-	-	-	-	-	-	-	-	-	.	-	+	-	-	-	-	-	-	-	-	
ЗК11	-	-	-	-	-	-	-	-	-	-	-	-	-	-	-	-	-	-	-	-	-	-	+	-	-	-	-	-	-	-	-	-	-	-	-	-	-	
ЗК12	-	-	-	-	-	-	-	-	-	-	-	-	-	-	-	-	-	-	-	-	-	-	-	+	-	-	-	-	-	-	-	-	-	-	-	-	-	
ФК1	-	-	-	-	-	.	+	+	-	-	-	-	+	+	+	+	-	-	-	-	-	-	-	-	-	-	.	-	-	-	-	-	-	-	-	-	-	
ФК2	-	-	-	-	.	-	-	-	-	-	-	-	-	-	-	-	.	-	-	-	-	-	-	-	-	-	-	-	.	-	-	-	-	-	-	-	-	
ФК3	-	-	-	-	.	-	-	-	+	-	-	-	-	-	-	-	.	-	-	-	-	-	-	-	-	-	-	-	-	.	-	-	-	-	-	-	-	-
ФК4	-	-	-	-	-	-	.	-	-	-	+	-	-	-	-	-	.	-	-	-	-	-	-	-	-	-	-	-	-	-	-	+	.	-	-	-	-	
ФК5	-	-	-	-	-	-	.	-	-	-	-	-	+	+	+	+	-	-	-	-	-	-	-	-	-	-	-	-	-	-	-	-	-	-	-	-	-	
ФК6	-	-	-	-	-	-	-	-	-	-	+	-	-	-	-	-	-	-	-	-	-	-	-	.	-	-	-	-	-	-	-	-	+	-	-	-	-	-
ФК7	-	-	-	-	-	.	-	-	-	-	+	+	-	-	-	-	-	.	-	-	-	-	-	-	.	-	-	-	-	-	-	-	+	-	-	-	-	-
ФК8	-	-	-	-	-	-	.	-	-	-	-	-	.	-	-	-	-	-	-	-	-	-	+	-	-	.	-	-	-	-	-	-	-	-	-	-	-	-
ФК9	-	-	-	-	-	-	-	-	-	-	-	-	-	-	-	-	-	-	-	-	-	-	-	-	-	-	-	+	-	-	-	-	-	-	-	-	-	
ФК10	-	-	-	-	.	-	-	-	-	-	-	-	-	-	-	-	.	-	-	-	-	-	-	-	-	-	-	-	.	-	-	-	-	-	+	+	+	
ФК11	-	-	-	-	.	-	-	-	-	-	-	-	-	-	-	-	.	-	-	-	-	-	-	-	-	-	-	-	-	.	+	-	-	-	-	-	-	
ФК12	-	-	-	-	.	-	-	-	-	-	-	-	-	-	-	-	.	-	-	-	-	-	-	-	-	-	-	-	+	-	-	-	-	-	-	-	-	
ФК13	-	-	-	-	-	-	-	-	-	-	-	-	-	-	-	-	-	-	-	-	-	.	+	-	-	-	-	-	-	-	-	-	-	-	-	-	-	
ФК14	-	-	-	-	-	-	-	-	-	-	-	-	-	-	-	-	-	-	-	.	+	+	-	-	-	-	-	-	-	-	+	-	-	-	-	-	-	
ФК15	.	-	-	-	-	-	-	-	-	-	-	-	.	-	-	-	-	-	-	-	-	-	-	-	-	.	-	-	-	-	+	-	-	-	-	-	-	-

де: + – компетентність, яка набувається

ОКі – і-тий номер дисципліни в списку дисциплін навчальної програми спеціальності;

ЗКі – номер компетентності в списку загальних компетентностей профілю програми;

ФКі – номер компетентності в списку спеціальних компетентностей профілю програми.

4. Матриця відповідності програмних компетентностей навчальним дисциплінам (продовження)

	ВБ1.1	ВБ1.2	ВБ2.1	ВБ2.2	ВБ2.3	ВБ3.1	ВБ3.2	ВБ3.3	ВБ4.1	ВБ4.2	ВБ5.1	ВБ5.2	ВБ6.1	ВБ6.2	ВБ7.1	ВБ7.2	ВБ8.1	ВБ8.2	ВБ9.1	ВБ9.2	ВБ10.1	ВБ10.2	ВБ11.1	ВБ11.2	ВБ12.1	ВБ12.2	ВБ13.1	ВБ13.2	ВБ14.1	ВБ14.2	ВБ15.1	ВБ15.2	ВБ16.1	ВБ16.2	ВБ17.1	ВБ17.2	ВБ18.1	ВБ18.2		
ЗК1	-	-	-	-	-	-	-	-	-	-	-	-	-	-	-	-	-	-	-	-	-	-	-	-	-	-	-	-	-	-	-	-	-	-	-	-	-	-		
ЗК2	-	-	-	-	-	-	-	-	-	-	-	-	-	-	-	-	-	-	-	-	-	-	-	-	-	-	-	-	-	-	-	-	-	-	-	-	-	-		
ЗК3	-	-	-	-	-	-	-	-	-	-	-	-	-	-	-	-	-	-	-	-	-	-	-	-	-	-	-	-	-	-	-	-	-	-	-	-	-	-		
ЗК4	-	-	-	-	-	-	-	-	-	-	-	-	-	-	-	-	-	-	-	-	-	-	-	-	-	-	-	-	-	-	-	-	-	-	-	-	-	-		
ЗК5	.	-	-	-	-	-	-	-	-	-	-	-	+	-	-	+	-	-	-	-	-	-	-	-	-	-	-	-	-	-	-	-	-	-	-	-	-			
ЗК6	+	+	+	+	+	+	+	+	+	+	+	+	+	-	+	+	+	+	+	+	+	+	+	+	+	+	+	+	+	+	+	+	+	+	+	+	+	+		
ЗК7	.	-	-	-	-	-	-	-	-	-	-	-	.	-	-	-	-	-	+	-	-	-	-	-	+	-	-	+	-	-	-	-	-	-	-	.	-	-		
ЗК8	-	-	-	-	-	.	-	-	-	-	-	-	.	-	-	-	-	-	-	-	-	-	-	-	-	-	-	-	-	-	-	-	-	-	-	.	-	-		
ЗК9	.	-	-	-	-	-	-	-	-	-	-	-	.	-	-	-	-	-	+	-	-	-	-	-	-	-	-	+	-	-	-	-	-	-	-	.	-	+	-	
ЗК10	+	-	-	+	+	-	-	-	-	-	-	-	.	-	-	-	-	-	-	-	-	-	-	-	.	-	-	-	-	-	-	-	-	-	-	.	-	-		
ЗК11	.	-	-	-	-	-	-	-	-	-	-	-	.	-	-	-	-	-	-	+	-	-	-	-	-	-	-	-	-	-	-	-	-	-	-	.	-	-		
ЗК12	-	-	-	-	-	-	+	-	-	+	-	-	.	-	-	-	-	-	-	-	+	-	-	-	-	-	-	-	-	-	-	-	-	-	-	.	-	-		
ФК1	-	-	-	-	-	-	+	-	.	+	-	-	-	-	-	-	-	-	-	.	-	-	-	-	-	-	-	-	-	-	-	-	-	-	-	-	-	-		
ФК2	-	+	+	-	-	-	-	-	-	-	-	-	-	.	-	+	-	-	-	-	-	-	-	-	-	-	.	-	-	-	-	-	-	-	-	-	-	.	-	
ФК3	-	.	-	-	-	-	-	-	-	-	-	-	-	.	-	-	-	-	-	-	-	-	-	-	-	-	-	-	-	-	-	-	-	-	-	-	-	.	-	
ФК4	-	-	-	-	-	-	-	-	+	-	-	-	-	-	-	-	-	-	-	-	.	-	-	-	-	-	-	-	-	-	-	-	-	-	-	-	-	-	-	
ФК5	-	-	-	-	-	-	-	-	-	-	-	-	-	-	-	-	-	-	-	-	-	-	-	-	-	-	-	-	-	-	-	-	-	-	-	-	-	-	-	
ФК6	-	-	-	-	-	-	-	-	+	-	-	-	-	-	-	-	-	-	+	-	-	.	-	-	-	-	-	-	-	-	-	-	-	-	-	+	-	-	-	
ФК7	-	-	-	-	-	-	-	-	.	-	-	-	+	-	-	+	-	-	-	-	.	-	-	-	-	-	-	-	-	-	-	-	-	-	-	-	-	-	-	
ФК8	-	-	-	-	+	.	-	-	-	-	-	-	+	-	-	-	-	-	-	-	-	-	-	-	-	+	-	-	-	-	-	-	-	-	-	-	+	-	-	
ФК9	-	-	-	-	-	-	-	-	-	-	-	-	.	-	-	-	-	-	-	-	-	-	-	-	-	-	-	-	-	-	-	-	-	-	-	-	-	-	-	
ФК10	-	.	-	-	-	-	-	-	-	-	-	-	-	.	-	-	-	-	-	-	-	-	-	-	-	-	.	-	+	-	-	-	-	-	-	-	-	-	.	-
ФК11	-	.	-	-	-	-	-	-	-	-	-	-	-	.	-	-	-	-	-	-	-	-	-	-	-	-	.	-	-	-	-	-	-	-	-	-	-	+	.	-
ФК12	-	.	-	-	-	-	-	-	-	-	-	-	-	.	-	-	-	-	-	-	-	-	-	-	-	-	.	-	-	-	-	-	-	-	-	-	-	-	.	-
ФК13	-	-	-	-	-	-	-	-	-	-	-	-	-	-	-	-	-	-	-	-	-	-	-	-	-	-	-	-	-	-	-	-	-	-	-	+	-	-	-	
ФК14	-	-	-	-	-	-	-	-	-	-	-	-	-	-	-	-	-	-	-	-	+	-	-	-	-	-	-	-	-	-	-	-	-	-	-	-	-	-	-	
ФК15	-	-	-	-	-	-	+	-	-	-	-	-	-	-	-	-	-	-	-	-	-	-	-	-	-	-	-	-	-	-	-	-	-	-	-	-	-	-	-	

де: + – компетентність, яка набувається

ВБі – і-тий номер дисципліни в списку дисциплін навчальної програми спеціальності;

ЗКі – номер компетентності в списку загальних компетентностей профілю програми;

ФКі – номер компетентності в списку спеціальних компетентностей профілю програми.

5. Матриця відповідності програмних результатів навчання навчальним дисциплінам

	ОК1	ОК2	ОК3	ОК4	ОК5	ОК6	ОК7	ОК8	ОК9	ОК10	ОК11	ОК12	ОК13	ОК14	ОК15	ОК16	ОК17	ОК18	ОК19	ОК20	ОК21	ОК22	ОК23	ОК24	ОК25	ОК26	ОК27	ОК28	ОК29	ОК30	ОК31	ОК32	ОК33	ОК34	ОК35	ОК36
ПРН1	-	-	-	-	-	-	+	+	-	-	-	-	-	-	-	-	-	-	-	-	-	-	-	-	-	-	-	-	-	-	-	-	-	-	-	-
ПРН2	-	-	-	-	-	-	-	-	-	-	-	-	-	-	-	-	-	-	-	-	-	+	-	-	-	-	-	+	-	-	-	-	-	-	-	-
ПРН3	+	+	+	-	-	-	-	-	-	-	-	-	-	-	-	-	-	-	-	-	-	-	-	-	-	-	-	-	-	-	-	-	-	-	-	-
ПРН4	-	-	-	-	-	-	-	-	-	-	+	-	-	-	-	-	-	-	-	-	-	-	-	-	-	-	-	-	-	-	-	-	-	-	-	-
ПРН5	-	-	-	+	-	-	-	-	-	-	-	-	-	-	-	-	-	-	-	-	-	-	-	-	-	-	-	-	-	-	-	-	-	-	-	-
ПРН6	-	-	-	-	-	-	-	-	-	-	-	-	-	-	-	-	-	-	-	-	-	-	-	-	-	-	-	-	-	-	-	-	-	-	-	-
ПРН7	-	-	-	-	+	-	-	-	-	-	-	-	-	-	-	-	-	-	-	-	+	-	-	-	-	-	-	-	-	-	-	-	-	-	-	-
ПРН8	-	-	-	-	-	-	-	-	-	-	+	-	-	-	-	-	-	-	-	-	+	-	-	-	-	-	-	-	-	-	-	-	+	-	-	-
ПРН9	-	-	-	-	-	-	-	-	-	-	-	-	-	-	-	-	-	-	-	+	-	-	-	-	-	-	-	-	-	-	-	-	-	-	-	-
ПРН10	-	-	-	-	-	-	-	-	-	-	-	-	-	-	-	-	-	-	-	-	-	-	-	-	-	-	-	-	-	-	-	-	-	+	+	+
ПРН11	-	-	-	-	-	-	-	-	-	-	-	-	-	-	-	-	-	-	-	-	-	-	-	-	-	-	-	-	+	-	-	-	-	-	-	-
ПРН12	-	-	-	-	-	-	-	-	-	-	-	-	-	-	-	-	-	-	-	-	-	-	-	-	-	-	-	+	-	+	-	-	-	-	-	-
ПРН13	-	-	-	-	-	-	-	-	-	-	-	-	-	-	-	-	-	-	-	-	-	-	-	-	-	-	-	-	+	-	-	-	-	-	-	-
ПРН14	-	-	-	-	-	-	-	-	-	-	-	-	-	-	-	-	-	-	-	-	-	-	-	-	-	-	-	-	-	-	-	-	-	-	-	+
ПРН15	-	-	-	-	-	-	-	-	-	-	-	-	-	-	-	-	-	-	-	-	-	-	-	-	-	-	-	-	-	-	-	-	-	-	-	+
ПРН16	-	-	-	-	-	-	-	-	-	-	-	-	-	-	-	-	-	-	-	-	-	-	-	-	-	-	-	-	-	-	-	-	-	-	-	+
ПРН17	-	-	-	-	-	-	-	-	-	-	+	-	-	-	-	-	-	-	-	-	-	-	-	-	-	-	-	-	-	-	-	-	-	-	-	-
ПРН18	-	-	-	-	-	-	-	-	-	-	-	-	-	-	-	-	-	-	-	-	-	+	-	-	-	-	-	-	-	-	-	-	-	-	-	-
ПРН19	-	-	-	-	-	+	+	+	-	-	-	-	+	+	+	+	-	-	-	-	-	-	-	-	-	-	-	-	-	-	-	-	-	-	-	-
ПРН20	-	-	-	-	-	-	-	-	-	-	-	-	-	-	-	-	-	-	-	-	-	-	-	-	-	-	-	-	-	-	+	-	-	-	-	-
ПРН21	-	-	-	-	-	-	-	-	-	-	-	-	+	+	+	+	-	-	-	-	-	-	-	-	-	-	-	-	-	-	-	-	-	-	-	-
ПРН22	-	-	-	-	-	-	-	-	-	-	-	-	-	-	-	-	-	-	-	-	-	-	-	-	-	-	+	-	+	-	-	-	-	-	-	-
ПРН23	-	-	-	-	+	-	-	-	-	-	-	-	-	-	-	-	-	-	-	-	-	-	-	-	-	-	-	-	-	-	-	-	-	-	-	-
ПРН24	-	-	-	-	-	-	-	-	-	-	-	-	-	-	-	-	-	-	-	-	-	-	-	-	-	-	-	+	-	-	-	-	-	-	-	-
ПРН25	-	-	-	-	-	-	-	-	-	-	-	-	-	-	-	-	-	-	-	-	-	-	-	-	-	-	-	-	-	-	-	-	-	-	-	-

де: + – програмний результат навчання, який набувається

ОКі – і-тий номер дисципліни в списку дисциплін навчальної програми спеціальності;

ПРНі – номер компетентності в списку програмних результатів навчання профілю програми.

5. Матриця відповідності програмних результатів навчання навчальним дисциплінам (продовження)

	ВБ1.1	ВБ1.2	ВБ2.1	ВБ2.2	ВБ2.3	ВБ3.1	ВБ3.2	ВБ3.3	ВБ4.1	ВБ4.2	ВБ5.1	ВБ5.2	ВБ6.1	ВБ6.2	ВБ7.1	ВБ7.2	ВБ8.1	ВБ8.2	ВБ9.1	ВБ9.2	ВБ10.1	ВБ10.2	ВБ11.1	ВБ11.2	ВБ12.1	ВБ12.2	ВБ13.1	ВБ13.2	ВБ14.1	ВБ14.2	ВБ15.1	ВБ15.2	ВБ16.1	ВБ16.2	ВБ17.1	ВБ17.2	ВБ18.1	ВБ18.2	
ПРН1	-	-	-	-	-	-	-	-	-	-	-	-	-	-	-	-	-	-	-	-	-	-	-	-	-	-	-	-	-	-	-	-	-	-	-	-	-	-	
ПРН2	-	-	-	-	-	-	-	-	-	-	-	-	-	-	-	-	-	-	-	-	-	-	-	-	-	-	-	-	-	-	-	-	-	-	-	-	-	-	
ПРН3	-	-	-	-	-	-	-	-	-	-	+	-	-	-	-	-	-	-	-	-	-	-	-	-	-	-	-	-	-	-	-	-	-	-	-	-	-	-	
ПРН4	-	-	-	-	-	-	-	-	+	-	-	-	-	-	-	-	-	-	-	+	-	-	-	-	-	-	-	-	-	-	-	-	-	-	-	-	-	-	
ПРН5	+	-	-	-	-	-	-	-	-	-	-	-	-	-	-	-	-	-	-	-	-	-	-	-	-	-	-	-	-	-	-	-	-	-	-	-	-	-	
ПРН6	-	-	-	-	-	-	-	-	-	-	-	-	-	-	-	-	-	-	-	-	-	-	-	-	-	-	-	-	-	-	-	-	-	-	-	-	+	-	
ПРН7	-	-	-	-	-	-	-	-	-	-	-	-	-	-	-	-	-	-	-	-	-	-	-	-	-	-	-	-	-	-	-	-	-	-	-	-	-	-	
ПРН8	-	-	-	-	-	-	-	-	-	-	-	-	-	-	-	-	-	-	-	+	-	-	-	-	-	-	-	-	-	-	-	-	+	-	-	-	-	-	
ПРН9	-	-	-	-	-	-	-	-	+	-	-	-	-	-	-	-	-	-	-	-	-	-	-	-	-	-	-	-	-	-	-	-	-	-	-	-	-	-	
ПРН10	-	-	-	-	-	-	-	-	-	-	-	-	-	-	-	-	-	-	-	-	-	-	-	-	-	-	-	-	-	-	-	-	-	-	-	-	-	-	
ПРН11	-	-	-	-	-	-	-	-	-	-	-	-	-	-	-	-	-	-	-	-	-	-	-	-	-	-	-	-	-	-	-	-	-	-	-	-	-	-	
ПРН12	-	-	-	-	-	-	-	-	-	-	-	-	-	-	-	-	-	-	-	-	-	-	-	-	-	-	-	-	-	-	-	-	-	-	-	-	-	-	
ПРН13	-	-	-	-	-	-	-	-	-	-	-	-	-	-	-	-	-	-	-	+	-	-	+	-	-	-	-	+	-	-	-	-	-	-	-	-	-	-	
ПРН14	-	-	-	-	-	-	-	-	-	-	-	-	-	-	-	-	-	-	-	-	-	-	-	-	-	-	-	-	-	-	-	-	-	-	-	-	-	-	-
ПРН15	-	-	-	-	-	-	-	-	-	-	-	-	-	-	-	-	-	-	-	-	-	-	-	-	-	-	-	-	-	-	-	-	-	-	-	-	-	-	-
ПРН16	-	+	+	-	-	-	-	-	-	-	-	-	-	-	-	-	-	+	-	-	-	-	-	-	-	-	-	-	-	-	-	-	-	-	-	-	-	-	
ПРН17	-	-	-	-	-	-	-	-	+	-	-	-	+	-	-	-	-	-	-	+	-	-	-	+	-	-	+	-	-	-	-	-	+	-	-	-	-	-	-
ПРН18	-	-	-	-	-	-	-	-	-	-	-	-	-	-	-	-	-	-	-	-	-	-	-	-	-	-	-	-	-	-	-	-	-	-	-	-	-	-	-
ПРН19	-	-	-	-	-	-	-	-	-	-	-	-	-	-	-	-	-	-	-	-	-	-	-	-	-	-	-	-	-	-	-	-	-	-	-	-	-	-	-
ПРН20	-	-	-	-	-	-	-	-	-	-	-	-	-	-	-	-	-	-	-	-	-	-	-	-	-	-	-	-	-	-	-	-	-	-	-	-	-	-	-
ПРН21	-	-	-	-	-	-	-	-	-	-	-	-	-	-	-	-	-	-	-	-	-	-	-	-	-	-	-	-	-	-	-	-	-	-	-	-	-	-	-
ПРН22	-	-	-	-	-	-	-	-	-	-	-	-	-	-	-	-	-	-	-	-	-	-	-	-	-	-	-	-	+	-	-	-	-	-	-	-	-	-	-
ПРН23	-	-	-	-	-	-	-	-	-	-	-	-	-	-	-	-	-	-	-	-	-	-	-	-	-	-	-	-	-	-	-	-	-	-	-	-	-	-	-
ПРН24	-	-	-	-	-	-	-	-	-	-	-	-	-	-	-	-	-	-	-	-	-	-	-	-	-	-	-	-	-	-	-	-	-	-	-	-	-	-	-
ПРН25	-	-	-	-	-	-	-	-	+	-	-	-	-	-	-	-	-	-	-	-	-	-	-	-	-	-	-	-	-	-	-	-	-	-	-	-	-	-	-

де: + – програмний результат навчання, який набувається

ВБі – і-тий номер дисципліни в списку дисциплін навчальної програми спеціальності;

ПРНі – номер компетентності в списку програмних результатів навчання профілю програми.